

Alarm exit



Technické údaje:

- Plastové pouzdro vyztužené skelnými vlákny, odolné proti světlu a poškrábání
- Krycí jednotka z kovu, chráněná proti korozi
- Provoz baterie pomocí standardních 3 AA 1,5 V baterií (jsou součástí balení)
- Životnost baterie 18 měsíců (při jedné výstraze za den s 3minutovým trváním alarmu)
- Zvukový alarm pomocí vestavěné sirény. Extrémně hlasitý, jasný a rušivý zvuk
- Siréna je extrémně odolná vůči nárazům (testována podle vojenských standardů), odolná proti prachu a stříkající vodě (IP67)
- Dveřní kryt též vhodný pro venkovní použití
- Akustický tlak nejméně 98 dB ve vzdálenosti jednoho metru
- Velmi jednoduchá instalace posuvné jednotka
- Nálepky upozorňující na alarm součástí balení
- Jeden model pro všechny varianty instalace podle EN 1125 i EN 179
- Modul dálkového ovládání jako volitelná součást

Upozornění:

- Půlvložka se objednává samostatně a není součástí dodávky (rozměr 30-10mm)

Složení:

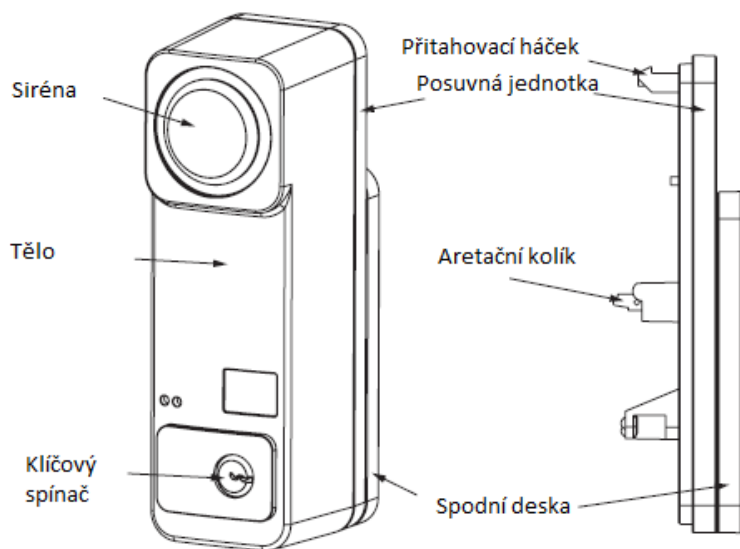

Postup montáže

- Šroubová jednotka je připevněna ke dveřím nebo montážní konzole čtyřmi upevňovacími šrouby
- Montážní jednotku nerozebírat.

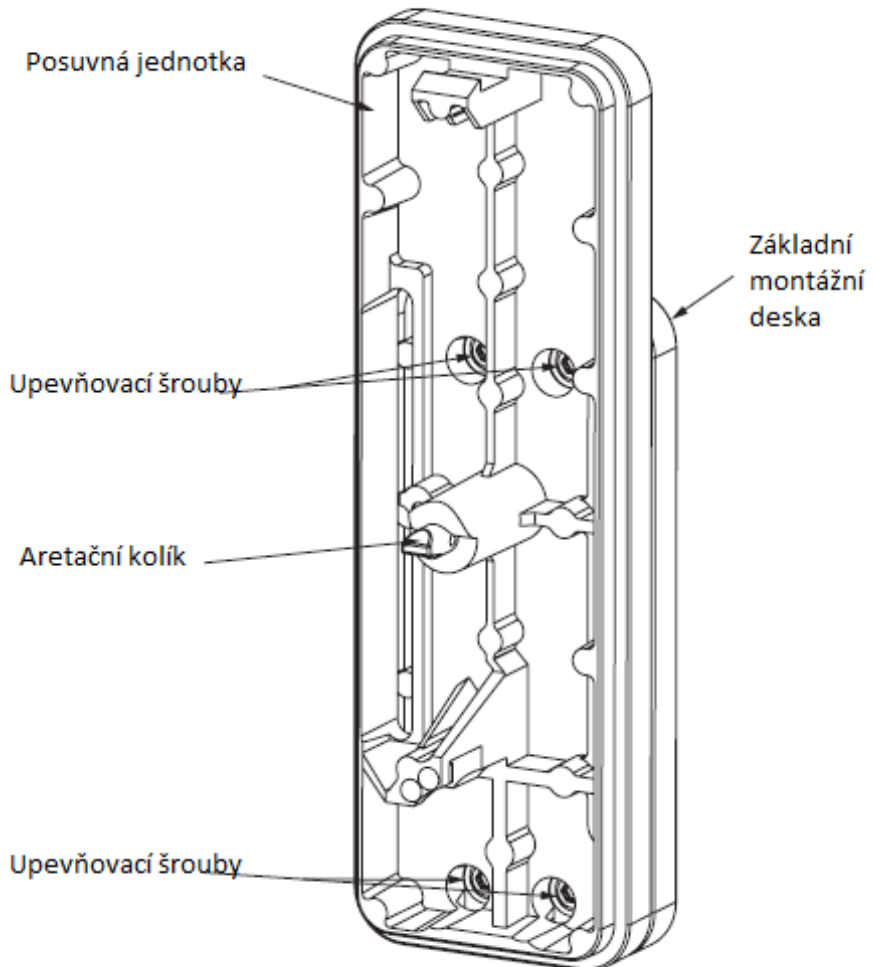

Montáž alarmu dle normy EN 179

- Montáž pod kliku kování
- Orientace levá / pravá není důležitá – stejný postup montáže

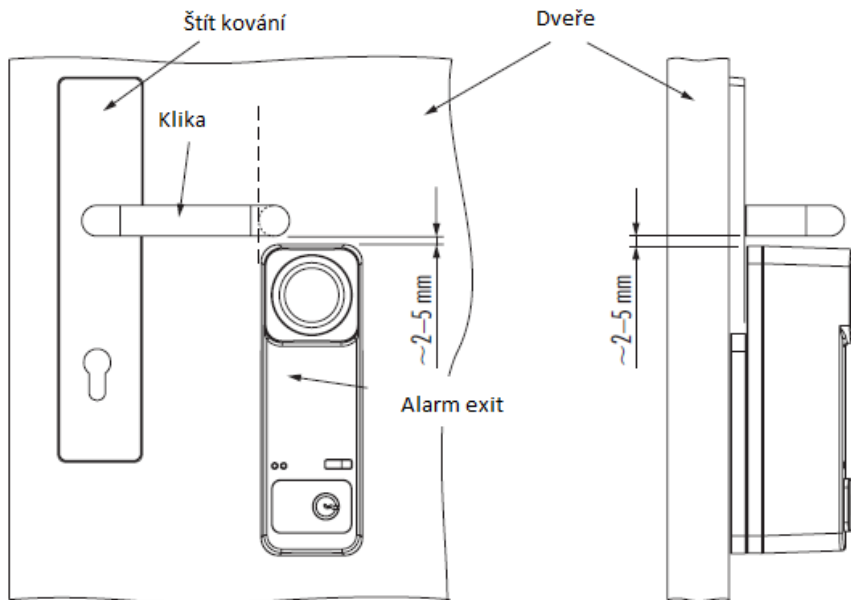

Pozor: Zařízení nesmí blokovat volné místo uvnitř kliky dveří. Toto místo je označeno přerušovanou čarou. Bod působení síly je proto vždy umístěn na levém nebo pravém okraji kliky a Alarm exitu.

- Přišroubujte základní desku k dveřnímu křídlu. Je potřeba mít na paměti, že pro každý materiál dveří je nutno použít vhodný montážní materiál (není součástí dodávky).
- Výška hlavy šroubu nesmí překročit 3 mm. Mohou být použity pouze šrouby s válcovou hlavou (není povoleno použití zápustných šroubů).
- Pro dřevěné dveře použijte šrouby do dřeva $\varnothing 3,9 * 20\text{mm}$

Montáž alarmu na rámové dveře dle EN 179

- Pod kliku rámových dveří
- Pro levou i pravou orientaci
- Montážní konzoli je nutno objednat samostatně
- Šrouby M6x20 musí být zajištěny proti neoprávněnému uvolnění lepidlem do závitu

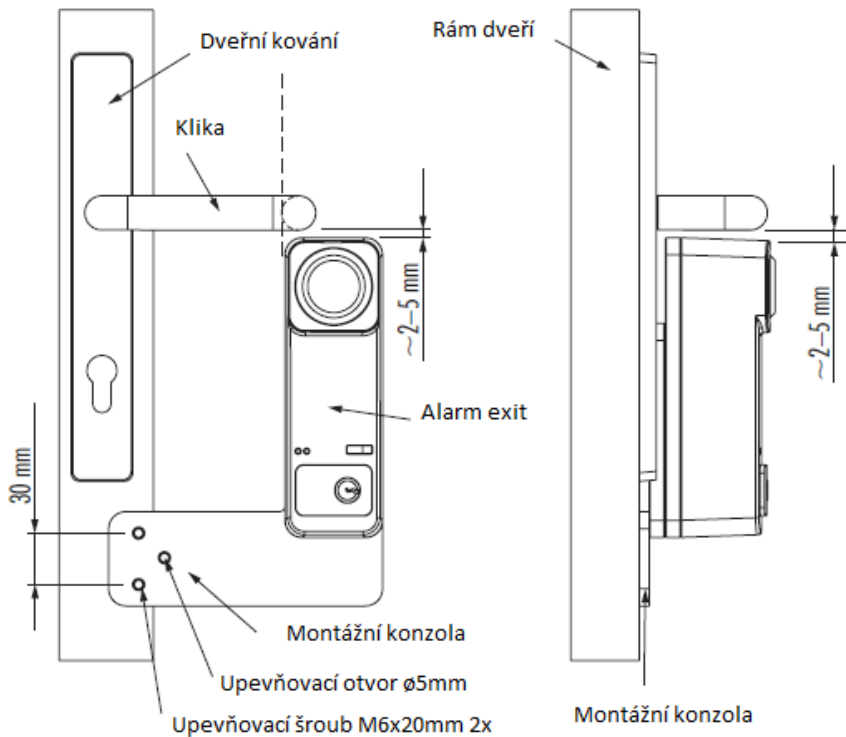

Pozor: Zařízení nesmí blokovat volné místo uvnitř kliky dveří. Toto místo je označeno přerušovanou čarou. Bod působení síly je proto vždy umístěn na levém nebo pravém okraji kliky a Alarm exitu.

Montáž pod panikovou hrazdu dle EN 1125

- Pod panikovou hrazdu rámových nebo plných dveří
- Pro levou i pravou orientaci
- Montážní konzoli pro rámové dveře je nutno objednat samostatně
- Šrouby M6x20 musí být zajištěny proti neoprávněnému uvolnění lepidlem do závitu

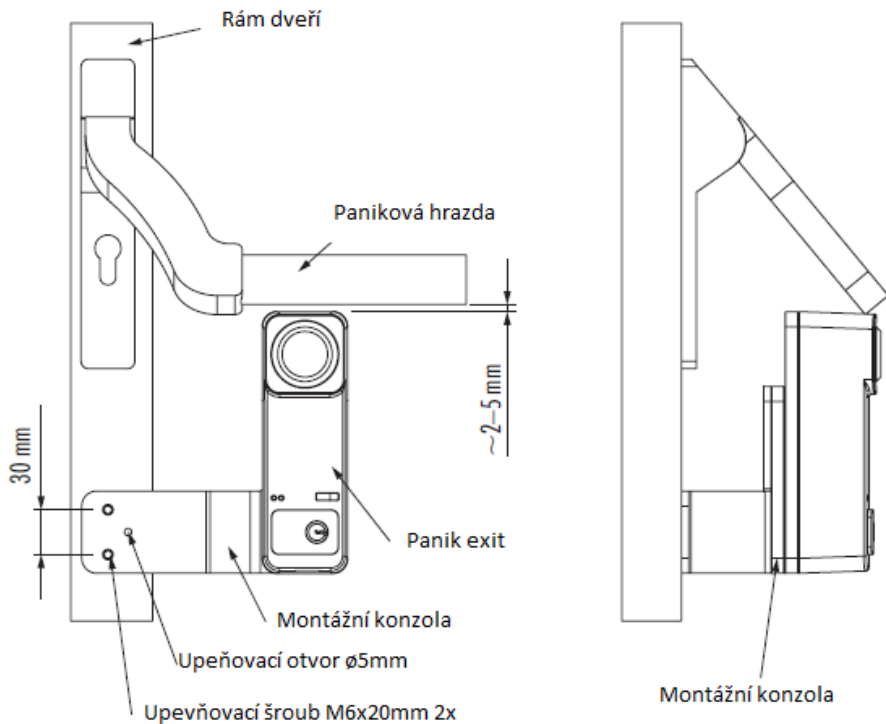

- Při instalaci Alarm exitu na rámových dveřích musí být použita odpovídající montážní konzola. Tu je nutno objednat samostatně
- U dveří s kovovým rámem musí být montážní konzola připevněna k rámu dveří dvěma šrouby M6x20 (použijte odpovídající závitové nýty)

- Kromě toho musí být oba šrouby zajištěny proti neoprávněnému vyšroubování pomocí lepidla zajišťujícího závit
- Aby bylo zajištěno bezpečné zajištění montážních desek, doporučujeme použití speciálních šroubů
- Alternativně lze použít odpovídající slepé nýty (Ø6 mm)
- Při montáži na dveře z masivního dřeva je nutno použít vhodné šrouby
- Upevňovací otvor: použijte slepý nýt, drážkovaný kolík (kovový rám nebo plné kovové dveře) nebo šroub do dřeva (dveře z masivního dřeva) k zabránění otáčení montážní konzoly.

Pozor: V žádném případě není možno použít k upevnění montážní konzole do kovového rámu samořezné šrouby do plechu!!!

Příprava Alarm exitu

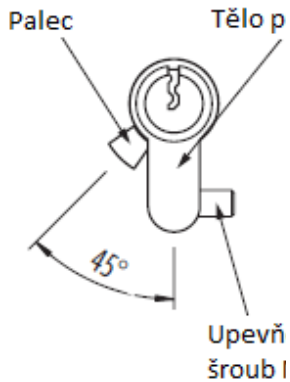

- Nastavte pojistný jazýček do správné polohy.

Při pohledu na vložku zepředu musí palec směřovat doleva

- Zašroubujte upevňovací šroub až na konec závitů. Vyčnívat bude na pravé straně vložky při pohledu zepředu

- Vložte vložku do víka a upevněte pomocí zajišťovacího plechu speciálními šrouby (Torx Tx15). Kabelová oko je pod montážní deskou

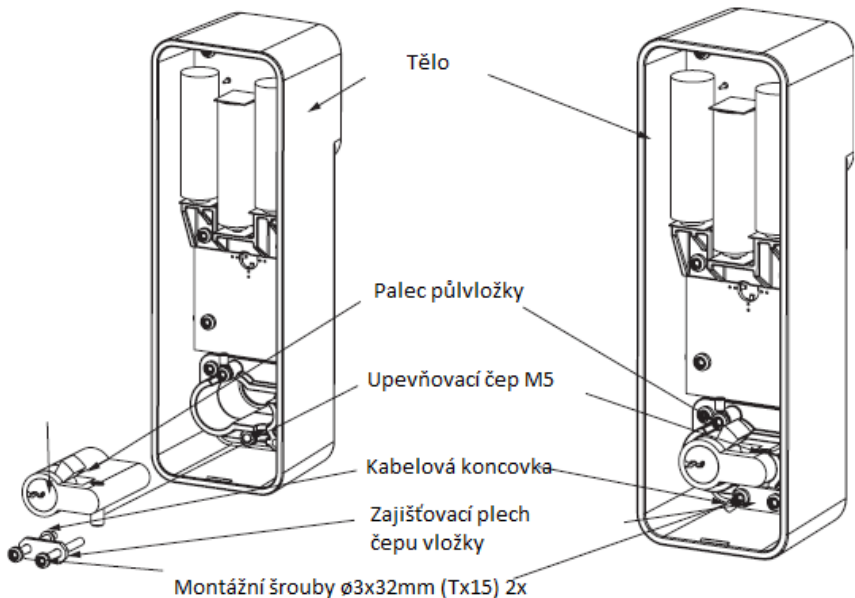

Elektronika Alarm exitu a její konfigurace

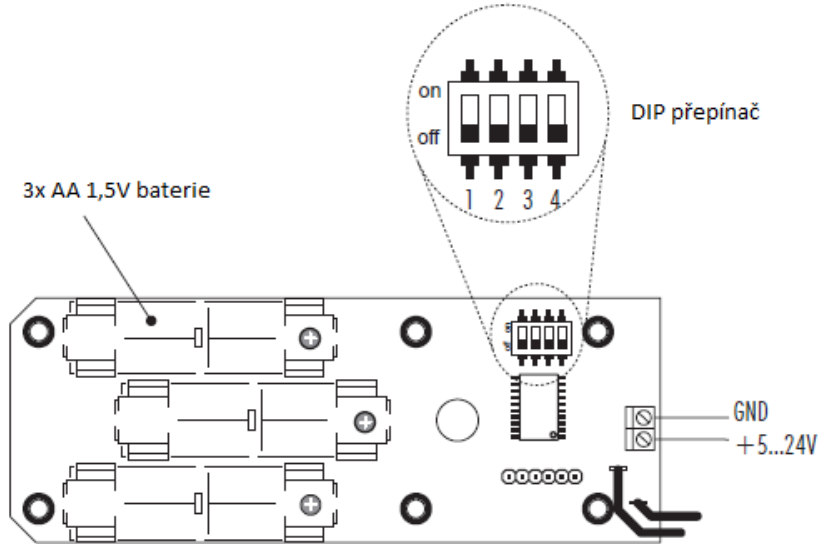

Přiřazení přepínačů DIP

1. Trvání alarmu sirény:

on = 3 min

off = dokud není potvrzen poplach stisknutím tlačítka

2. Tón zpětné vazby

on = on ("aktivace")

off = vypnuto

3. Předběžný alarm

on = zapnuto

off = vypnuto

4. Stav baterie

off = červená a zelená LED blikají každé 3 sekundy

on = navíc zazní krátký zvukový signál

Uvedení Alarm exitu do provozu

- Po vložení baterií je zařízení připraveno k provozu.
- Tón alarmu se ozve okamžitě jako nepřetržitý tón
- Výstrahu sejmutí víka je možno zrušit pouze po připojení víka a stisknutím klíčového spínače

Montáž víka Alarm exitu

- Otočte klíč doleva, dokud se nezastaví
- Mírně sklopte pouzdro a zasuňte jej dolů pomocí západkového nosu na posuvné jednotce
- Stiskněte kryt na horním konci a zacvakněte jej na hák
- Otočte klíč do vodorovné polohy -> kryt víka je nyní uzamčen
- První blokování je obtížné. Důvodem jsou plastové otřepy v oblasti uzamykacího nosu, které jsou odpovídajícím způsobem obroušeny jeho pohybem. Tím je zajištěno plné osazení uzamčeného krytu.

Demontáž krytu skříně

Při demontáži krytu je třeba poznamenat následující:

- Otočte klíč proti směru hodinových ručiček, dokud se nezastaví
- Táhněte jemnou silou v oblasti vložky, dokud se neuvolní asi 3-5 mm od spodní desky
- Nakloňte víko směrem nahoru

Provoz Alarm exitu

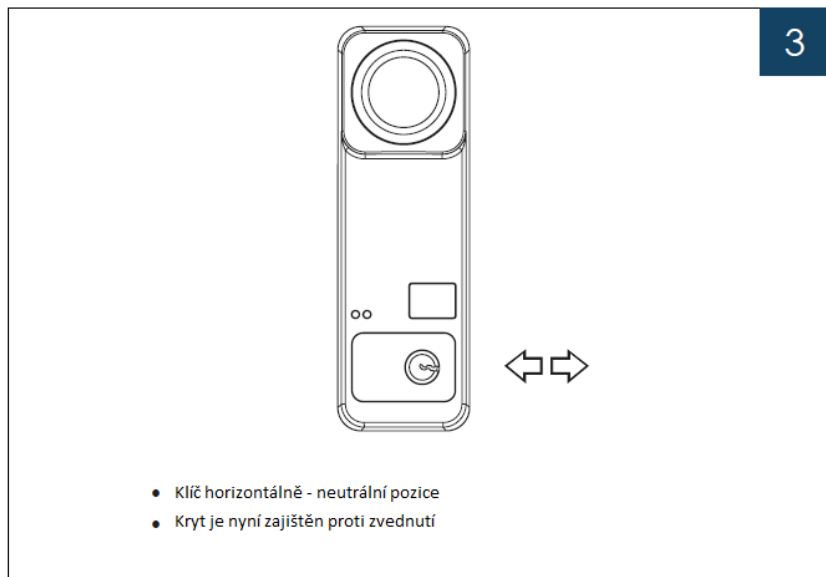
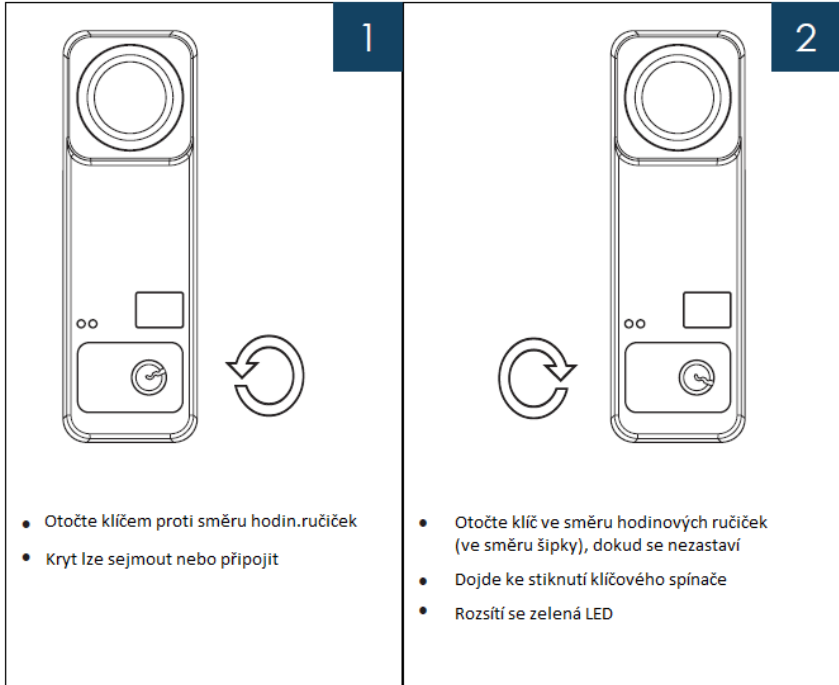

- V závislosti na poloze Alarm exitu na posuvné desce je Alarm exit aktivován (Alarm exit v horní části, uzamčená poloha) nebo neaktivní (Alarm exit v dolní části)
- Otočte klíčem ve směru hodinových ručiček dokud se nezastaví, a tím sepně klíčový spínač. Jako zpětnou vazbu se zelená LED rozsvítí, dokud je stlačené tlačítko spínače.

Aktivace

- Aby bylo možné aktivovat zařízení, musí být Alarm exit posunut směrem nahoru do uzamknuté polohy
- Zazní zvukový signál po dobu 3 sekund (v závislosti na konfiguraci přepínače DIP)
- Aktivace klíčem není nutná
- Po spuštění poplachu, i když je Alarm exit uveden zpět do horní uzavřené polohy, je alarm stále aktivní

Deaktivace

- Pokud je sepnutý klíčový spínač, je možno zatlačit Alarm exit dolů a nezazní zvukový signál
- Kryt dveří je nyní neaktivní

Ovládání dveřního krytu

Předběžný poplach

- Předběžný poplach je již integrován v zařízení
- Pokud je kryt dveří stlačen nad prvními 4 mm, zazní zvukový signál (nepřerušované pípnutí)
- Po uvolnění rukojeti dveří se kryt dveří vrátí do původní polohy
- Signální tón ztichne po cca 3s

Poplach

- Pokud je kryt dveří zatlačen dolů, zazní tón alarmu (pulzující signální tón)
- Alarm je buď vypnut klíčovým spínačem nebo se po 3 minutách vypne sám (v závislosti na konfiguraci přepínače DIP Switch)
- Pokud byl alarm automaticky vypnut, červená LED se rozsvítí na 1s každých 30s
- Alarm je potvrzen klíčovým spínačem a červená LED přestane blikat

Poplach byl vypnut automaticky, zařízení je v pozici

- Červená LED dioda problikává každých 30 sekund, ale až do doby, kdy je vypnuta pomocí klíčového spínače

Stav baterie

- Pokud napětí baterie klesne pod 3 V, začnou blikat zelené a červené LED každých 30 sekund
- Pokud zazní další pípnutí (v závislosti na konfiguraci přepínače DIP přepínačů), napětí baterie je již velmi nízké (pokles pod 2.9V)
- V takových případech musí být baterie vyměněny

Přesně dodržujte montážní pokyny. Neneseme odpovědnost za nesprávnou instalaci.

Výňatky, kopie atd. Této brožury jsou zakázány a budou stíhány